

# OneWrap Plus

für Profis

## Halbautomatische Stretchwickelmaschine

Der OneWrap Plus ist eine halbautomatische Maschine zum Umwickeln von palettierten Ladungen mit Stretchfolie. Er bietet ein zusätzliches Plus an Optionen bei einfachen bis mittleren Anforderungen. Von Schlitten mit einfacher mechanischer Bremse bis hin zur motorisierten 300%-Pre-Stretch-Version: OneWrapPlus bietet die richtige Lösung für die meisten gängigen Anforderungen.

- **Safety First** - OneWrap besitzt standardmäßig mehrere Sicherheitsfunktionen
- **Weniger Folienverbrauch** - Mit motorisiertem PreStretch-System & individueller Anlegespannung
- **Verbesserte Leistung** - Dank individuell anpassbarer Einstellungen
- **Stabile Konstruktion** - 2,4 t Tragkraft; weniger Wartungsaufwand und geringe Betriebskosten

- **Flexibilität** - Maschine mit Gabelstapler leicht zu versetzen (auch nach der Installation)
- **Easy-to-use** - Dank des einfachen Bedienkonzeptes
- **Modulares System** für Ihren individuellen Bedarf
- **Einfache Installation** - Lieferung mit bereits montierter Säule
- **CE-konform** - Entwickelt und produziert in Italien gemäß EU-Sicherheitsstandards

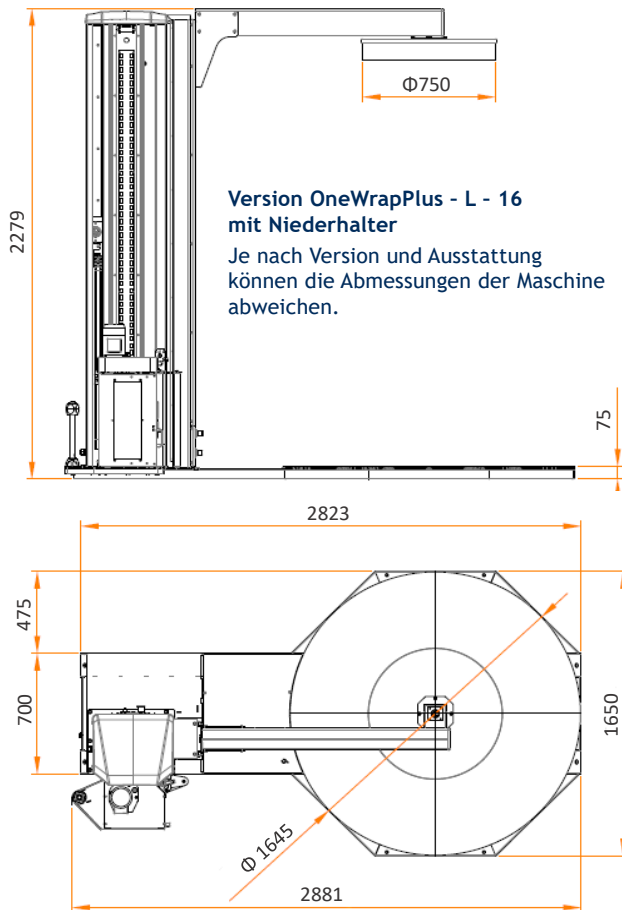

### Optionen

- Pre-Stretch bis zu 300%
- Optionaler Niederhalter
- Palettenhöhe bis zu 3.000mm
- Offener Drehteller (HS) Ø 1.650mm
- Integrierte Motoren in der Säule
- Extra robuste Konstruktion



**PAUL HILDEBRANDT AG**

Lise-Meitner-Straße 1  
24558 Henstedt-Ulzburg  
Tel.: 041 93 - 994 5  
henstedt-ulzburg@hildebrandt.de

Hildebrandt.de



Exklusive Angebote,  
Produktvergleiche & Know-how:  
Jetzt registrieren unter  
[Hildebrandt.de/newsletter!](https://www.hildebrandt.de/newsletter/)

Angebot freibleibend. Lieferung frei Haus ab einem Auftragswert von 200,00 € netto. Unter diesem Betrag berechnen wir pauschal 20,00 € netto Mindermengenzuschlag. Zwischenverkauf vorbehalten. Alle Preise verstehen sich zzgl. MwSt. Es gelten die Allgemeinen Geschäftsbedingungen der Paul Hildebrandt AG, jederzeit einsehbar unter Hildebrandt.de.

 **Hildebrandt**  
Packende Welten

# One Wrap

Folienschlitten Typ	LP	FM	M
Beschreibung	Motorisierter Pre-Stretch	Elektromagnetische Bremse	Mechanische Bremse mit Schnellriegelung
Pre-Stretch Level (%)	300 / 250 / 200 / 150	-	-
Drehteller - Durchmesser (mm)	1.650 std. / 1.800 / 2.200 / 1.650 HS (offener Drehteller)		
Max. Palettenhöhe (mm) inkl. Überstand an der Oberkante	2.200 std. (Low) / 2.600 (Medium) / 3.000 (High)		
Max. Palettengröße (mm)	1.000 x 1.200 - 1.550 x 1.550 (abhängig vom Drehteller-DMR)		
Max. Beladung (kg)	2.400 std. (flat turntable) / 1.200 HS (offener Drehteller)		
Stromversorgung	220/240V 50/60Hz / 400V 50/60Hz / andere auf Anfrage		
Geschwindigkeit Drehteller	6 - 12 U/min (einstellbar)		
Max. Geräuschpegel	72,0 dB(A)		
Betriebs-Temperatur	5 - 40°C		
Details Folienrolle (max.)	Breite 500 mm / Außen Ø 300 mm / Kern Ø 76mm (fix) / Gewicht 20 kg / Stärke bis zu 35my		

Eigenschaften	LP	FM	M
Manuell + 4 Automatik-Modi	•	•	•
9 + 1 individuelle Programme	•	•	•
Pre-Stretch System	•	-	-
Einstellbare Anlegespannung über Bedienfeld	•	•	-
Sanft-Anlauf und -Stopp	•	•	•
Unabhängige Einstellung von Drehteller- & Schlittengeschwindigkeit	•	•	•
Bedienfeld sperrbar	•	•	•
Deckblatt-Funktion	•	•	•
Kopf- und Fußwicklungen unabhängig voneinander einstellbar	•	•	•
Automatische Höhenerkennung	•	•	•
Folienüberlappung an der Oberkante (einstellbar vom Bedienfeld)	•	•	•
Einstellbare Folienüberlappung unten	•	•	•
Autom. Folienriss-Erkennung	•	-	-
Wickelprozess pausierbar	•	•	•

## Optionen & Zubehör

- Fotozelle für dunkle oder reflektierende Oberflächen
- Standard Auffahrrampe; L=1.490 mm
- verlängerte Auffahrrampe; L=1.870 mm (Beladung mit Elektro-Ameise)
- Einbaurahmen zur Installation auf Bodenniveau
- Folien-Abschneidesystem (nur für LP-Schlitten)
- Folienschlitten für Netzfolie
- Wägesystem mit gesonderter Bedienung
- Ausführung für Niedrigtemperatur (-20° C)
- Rostfreie Ausführung



Rampe

## Folienschlitten



## Einbaurahmen



## offener Drehteller



## Bedienung



- Benutzerfreundliche Symbole und Auswahl zur schnellen Einstellung der Parameter
- 10 individuelle Programme
- Halbautom.- und manueller Arbeitsmodus
- Individuelle Geschwindigkeiten für Auf- und Abwärtsbewegung des Folienschlittens
- Getrennte Einstellung für die Anzahl der Kopf- und Fußwicklungen
- Notaus-Schalter gemäß den geltenden Vorschriften und Richtlinien

## optionaler Niederhalter



Der Niederhalter ermöglicht ein sicheres und gleichmäßiges Wickeln von leichten Ladungen. Unabhängig von den verwendeten Programmen und Parameter-Einstellungen.

Luftverbrauch	
Palettenhöhe	NL / Zyklus
2.200 mm	9
2.600 mm	12
3.000 mm	14

Luftdruck: min. 6 bar